

Finitura Superficie
Lucida
Per Metallizzazione

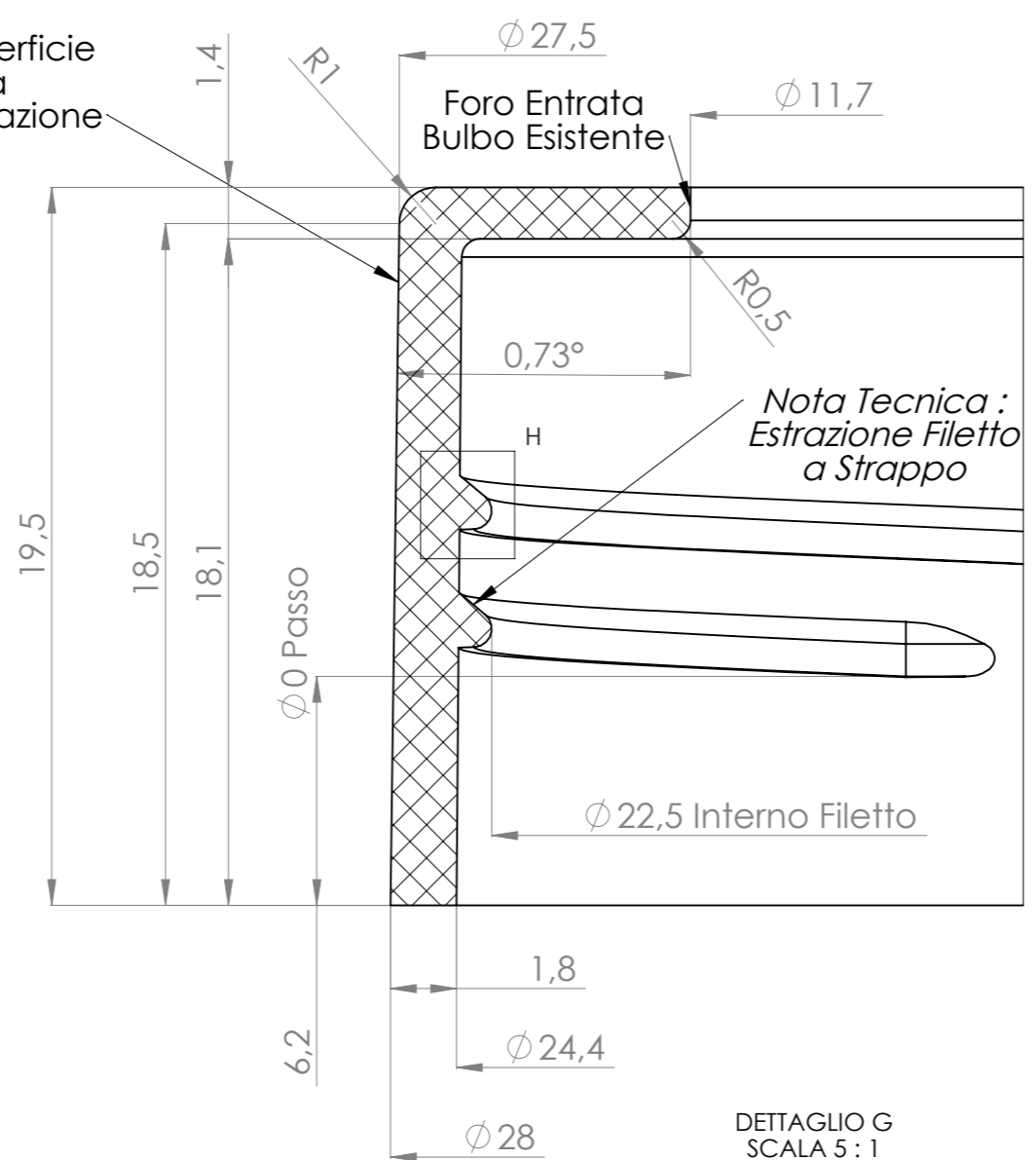

DETTAGLIO G
SCALA 5 : 1

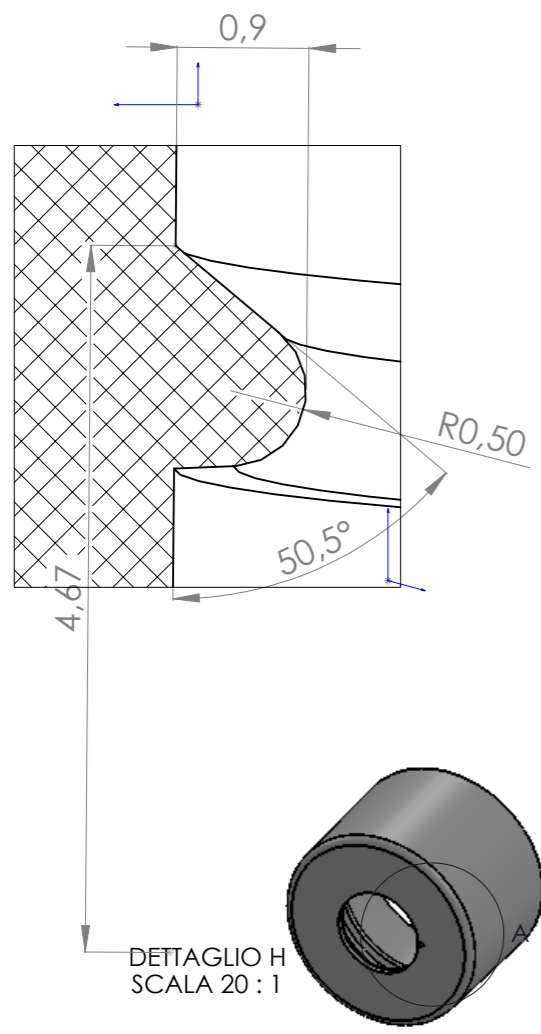

DETTAGLIO H
SCALA 20 : 1

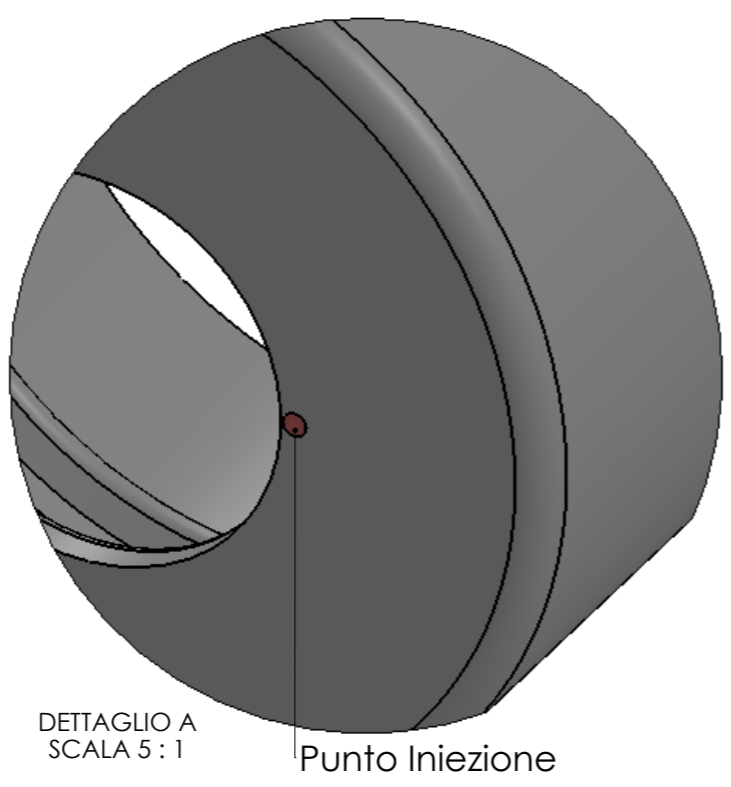

DETTAGLIO A
SCALA 5 : 1

Punto Iniezione

Collo Giada

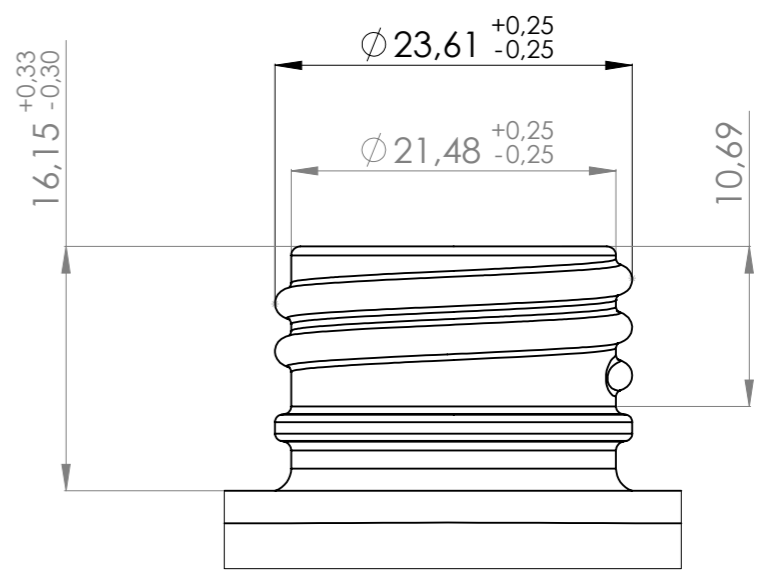

DETTAGLIO B
SCALA 2 : 1

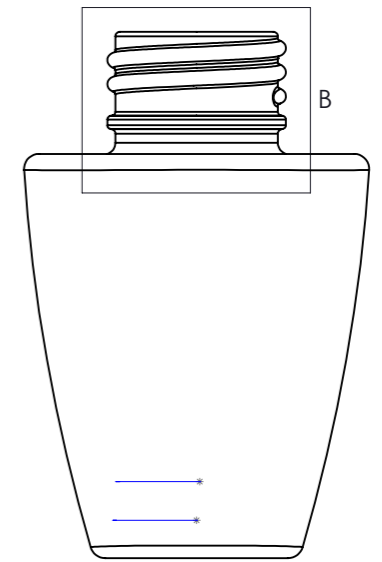

Tecnoplast snc - Progettazione e costruzione stampi per materie plastiche
Via Vecchia Reale, sn
15062 - Bosco Marengo (AI)
Tel. 0131.29.18.14
Fax 0131.28.88.14
P. IVA 0166 68 00 063

COMMESSA 011-16		PROGETTO: GHIERAS 24/40	
DISEGNATO:		DESCRIZIONE TAVOLA:	
APPROVATO:			
MATERIALE STAMPATO: PP	MATERIALE: PP generico	SCALA: 1:1	DATA: 04/03/2016
% RITIRO STAMPAGGIO: 1.6	TRATTAMENTO TERMICO: -	FORMATO A3	TAVOLA
N° CAVITA': 1	DUREZZA:		
QUANTITA': 0	DIMENSIONE:		

Questo disegno è di proprietà della Tecnoplast snc di Bosco Marengo (AI).
Ogni sua riproduzione o diffusione è rigorosamente vietata.

MODIFICHE

File: 011-16_VN_Ghiera Sophie PP