

Esterni

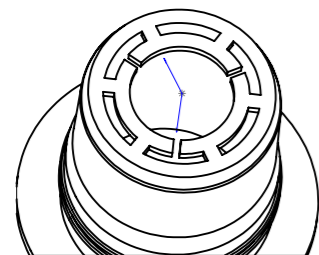

DETTAGLIO J
SCALA 2 : 1

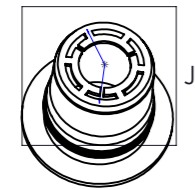
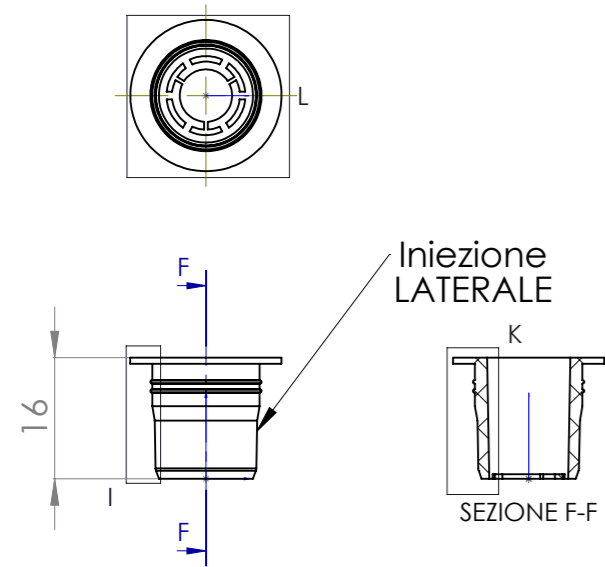
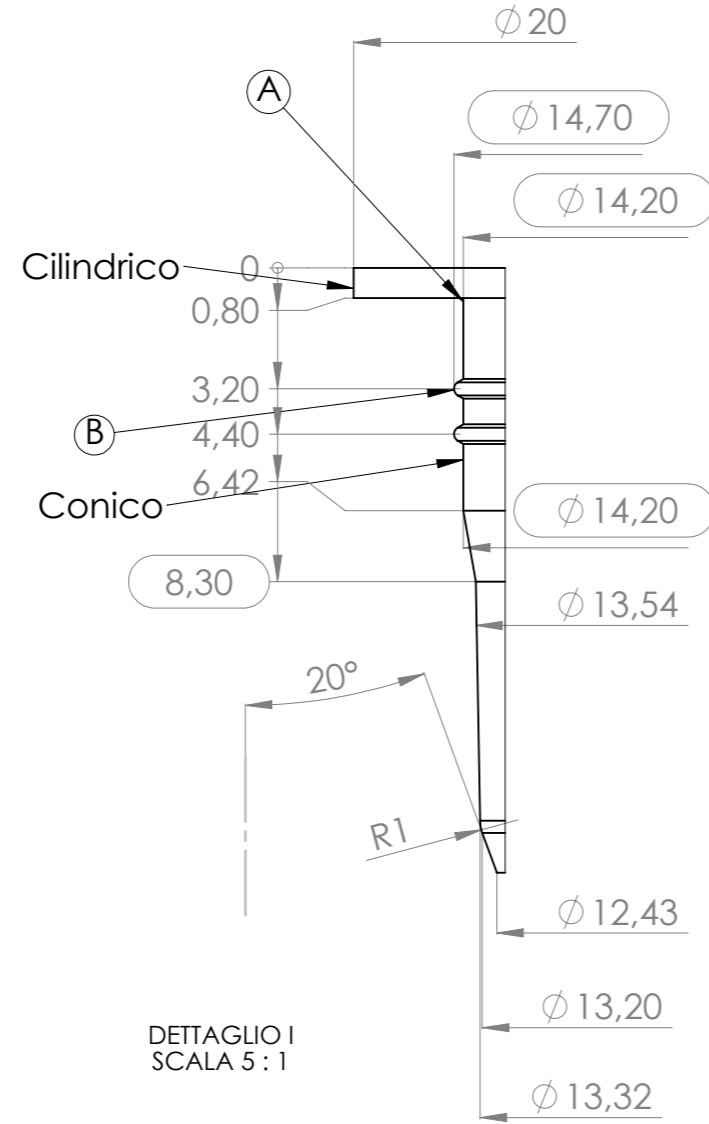

DETTAGLIO I
SCALA 5 : 1

Interni

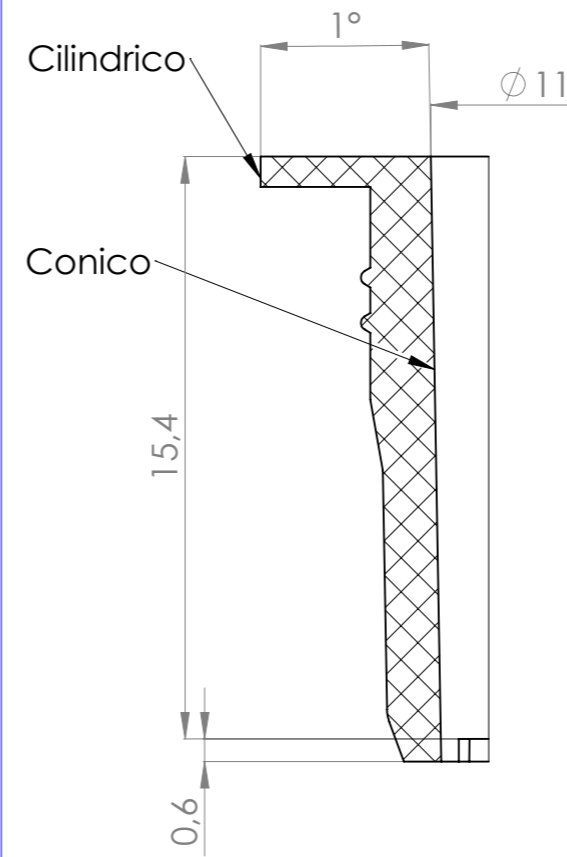

DETTAGLIO K
SCALA 5 : 1

Zona Griglia : La zona Rigata indica la plastica

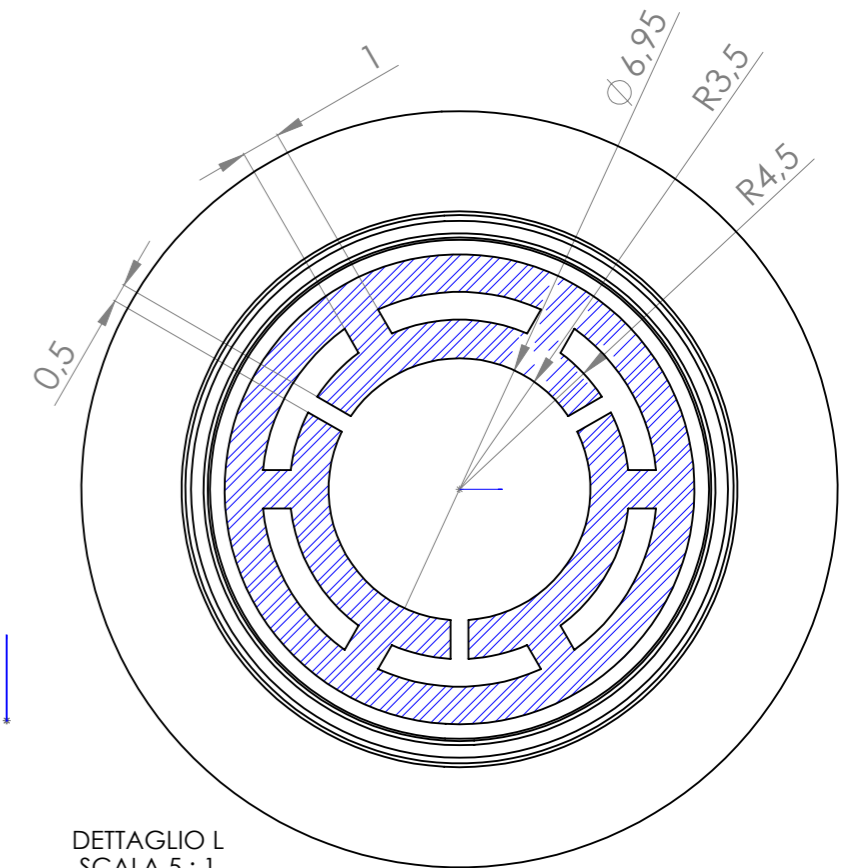

DETTAGLIO L
SCALA 5 : 1

Revisioni

Area	Rev.	Descrizione	Data	Approvata
	A	Il diametro 14,7 prima della revisione era 13,8	02/05/2016	
	B	Il diametro delle " Alette " era 14,2 ed è stato portato a 14,70	02/05/2016	



Tecnoplast snc - Progettazione e costruzione stampi per materie plastiche
Via Vecchia Reale, sn
15062 - Bosco Marengo (AI)
Tel. 0131.29.18.14
Fax 0131.28.88.14
P. IVA 0166 68 00 063

MODIFICHE

COMMESSA

010-16

PROGETTO:

Sgocciolatore

DISEGNATO:

APPROVATO:

DESCRIZIONE
TAVOLA:

Sgocciolatore

MATERIALE
STAMPATO:

PE

MATERIALE: PE a densità alta

SCALA: 1:1

DATA: 16/02/2016

% RITIRO
STAMPAGGIO:

2

TRATTAMENTO
TERMICO:

FORMATO

TAVOLA

N° CAVITA':

0

DUREZZA:

A3

SG

QUANTITA':

0

DIMENSIONE:

Questo disegno è di proprietà della Tecnoplast snc di Bosco Marengo (AI).
Ogni sua riproduzione o diffusione è rigorosamente vietata.

File:

010-16_Sgocciolatore